



SERVICE INFO – INA 0040



Коромысло с роликовым подшипником

и шаговой регулировкой для двигателей BMW «Valvetronic» и серии «Prince» концерна PSA

Производитель: BMW, Citroën, Mini, Peugeot

Артикульный номер/ОЕ-номера:

INA	BMW	PSA
422 0221 10	11 33 7 559 792	0903.H3
422 0222 10	11 33 7 559 793	0903.H5
422 0223 10	11 33 7 559 794	0903.H6
422 0224 10	11 33 7 559 795	0903.H7
422 0225 10	11 33 7 559 796	0903.H8
422 0226 10	11 33 7 559 797	0903.J6
422 0231 10	11 33 7 530 979	-
422 0232 10	11 33 7 530 980	-
422 0233 10	11 33 7 530 981	-
422 0234 10	11 33 7 530 982	-



Рисунок 1: Обзор системы BMW Valvetronic

В двигателе BMW «Valvetronic» и двигателях концерна PSA коромысла с шаговой регулировкой установлены со стороны впускных клапанов и со стороны выпускных клапанов.

Каждое коромысло имеет кодовую маркировку (см. рис. №2), с одним лишь исключением. В этой измененной конструкции кодовая маркировка не указывается на коромысле.

Коромысло должен быть заменено на соответствующую деталь. То есть, все коромысла, установленные на двигатель должны иметь одинаковый шаг. Другими словами, все коромысла обязаны иметь или одинаковый номер, либо не иметь вообще.

В редких случаях, возможен вариант, когда установленные коромысла имеют разный шаг. В этом случае, устанавливаемое коромысло должно иметь шаг снимаемого коромысла.



Рисунок 2: Примеры маркировки на конкретных роликовых контактных коромыслах

INA 0040

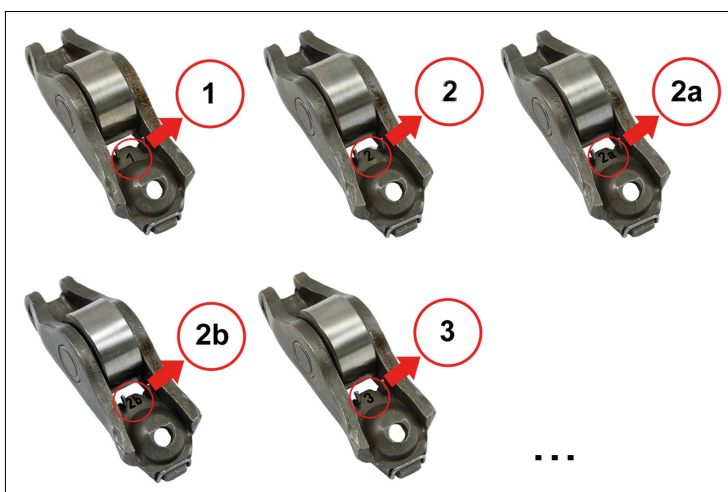

SCHAEFFLER
AUTOMOTIVE AFTERMARKET

Технические основы двигателя Valvetronic (см. рис. №3):

В данном случае впускной клапан приобретает функции дроссельного клапана и приводится в действие не напрямую от распределительного вала (1), а через промежуточный рычаг (2).

В промежуточном рычаге (2), который также показан, находится элемент качения, по центру которого проходит кулачек. Нижняя часть опирается на роликовый элемент коромысла (3) с гидравлическим элементом компенсации клапанного зазора (7).

Сверху рычаг (2) соединен с валом эксцентрика (4) посредством второго роликового элемента. Электромотор (5) вращает вал эксцентрика (4) согласно требуемого водителем уровню нагрузки. Промежуточный рычаг (2) передает вращение кулачка клапану (6) в зависимости от положения эксцентрикового элемента. Регулируемая настройка системы выполняется на основе данных об оборотах двигателя и положении педали газа.



Рисунок 3: Детальный вид компонентов системы Valvetronic для BMW

Соблюдайте рекомендации автопроизводителя!

Вас интересует больше? Мы можем помочь!

ООО „Шэффлер Руссланд“
Тел.: +7 (495) 737 76 60
Факс: +7 (495) 737 76 61
E-mail: info.ru@schaeffler.com
www.schaeffler-aftermarket.ru

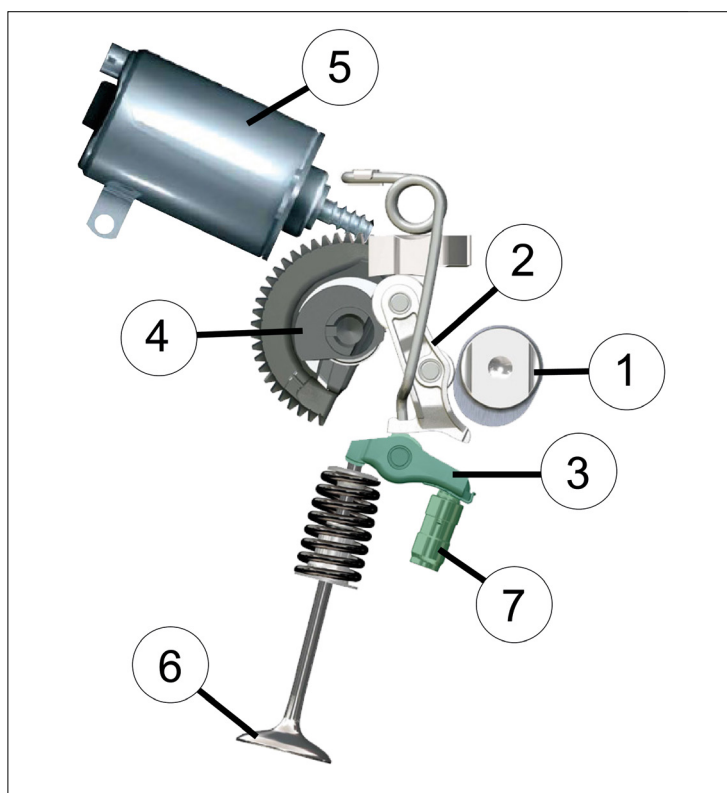
INA 0040